

Arbejdsdiagrammer

Palfinger P 480 *Jumbo - NX*

på

MAN TGS 26.400 / Scania P410 m. KoG 24t GG

Arbejdsdiagrammerne, som er vist nedenfor, har følgende forudsætninger:

Kontinuert linje: **100kg/320kg/600kg**

Standard-arbejdsdiagram

Arbejdshøjde = højden ved bunden af kurven + 2,0 m

Arbejdskurv i grundstilling (ikke drejet) og kørt ind

Stiplet linje: **100kg(max)**

Maksimal-arbejdsdiagram

Arbejdshøjde = højden ved bunden af kurven + 2,0 m

Arbejdskurv drejet til den optimale position og kørt ud

Generelt:

Alle oplysninger med standard aluminiums-arbejdskurv

Opstillingsunøjagtighed 0,5°

Opstillingshældning maks. 2° med automatisk rækkeviddetilpasning

Afvielser på op til 2% kan forekomme på grund af komponenter

Alle mål er ca.-mål

Yderligere tilføjelser kan have en afkortende indvirkning på rækkevidden

Rækkevidderne er ca.-mål og er afhængige af chassis, typen af støtteben og

ekstraudstyr på liften. Den grafiske fremstilling af lastbil og lift er kun

symbolsk, og der kan ikke ud fra denne drages nogen følgeslutninger omkring den tekniske udførelse.

Forbehold for tekniske ændringer!

Palfinger P 480 Jumbo - NX

Set bagfra

Udskydning af støtteudligger

Forreste venstre	100%
Forreste højre	100%
Bagerste venstre	100%
Bagerste højre	100%

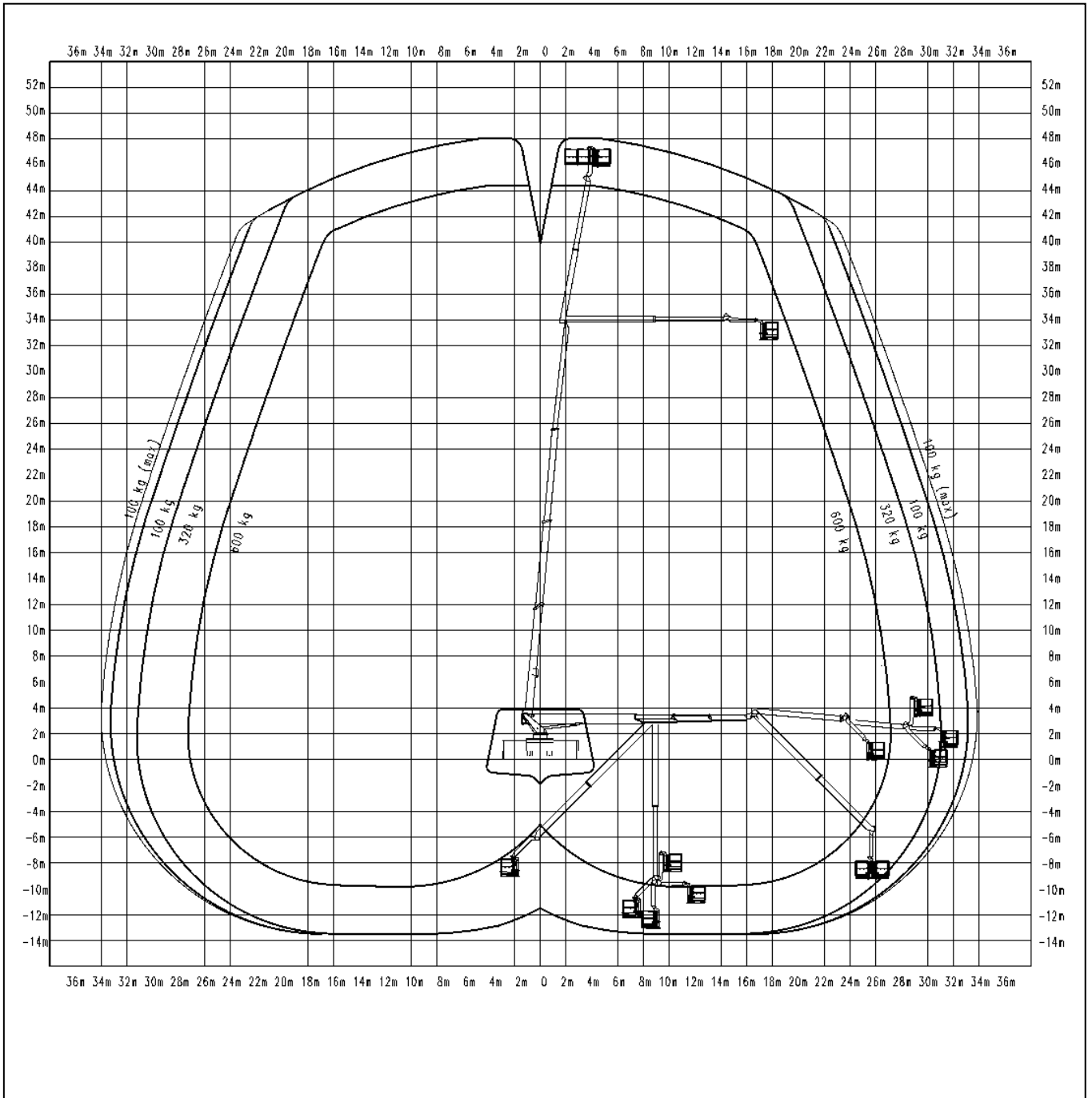

Palfinger P 480 Jumbo - NX

Set oppefra

Udskydning af støtteudligger

Forreste venstre

100%

Forreste højre

100%

Bagerste

100%

venstre

100%

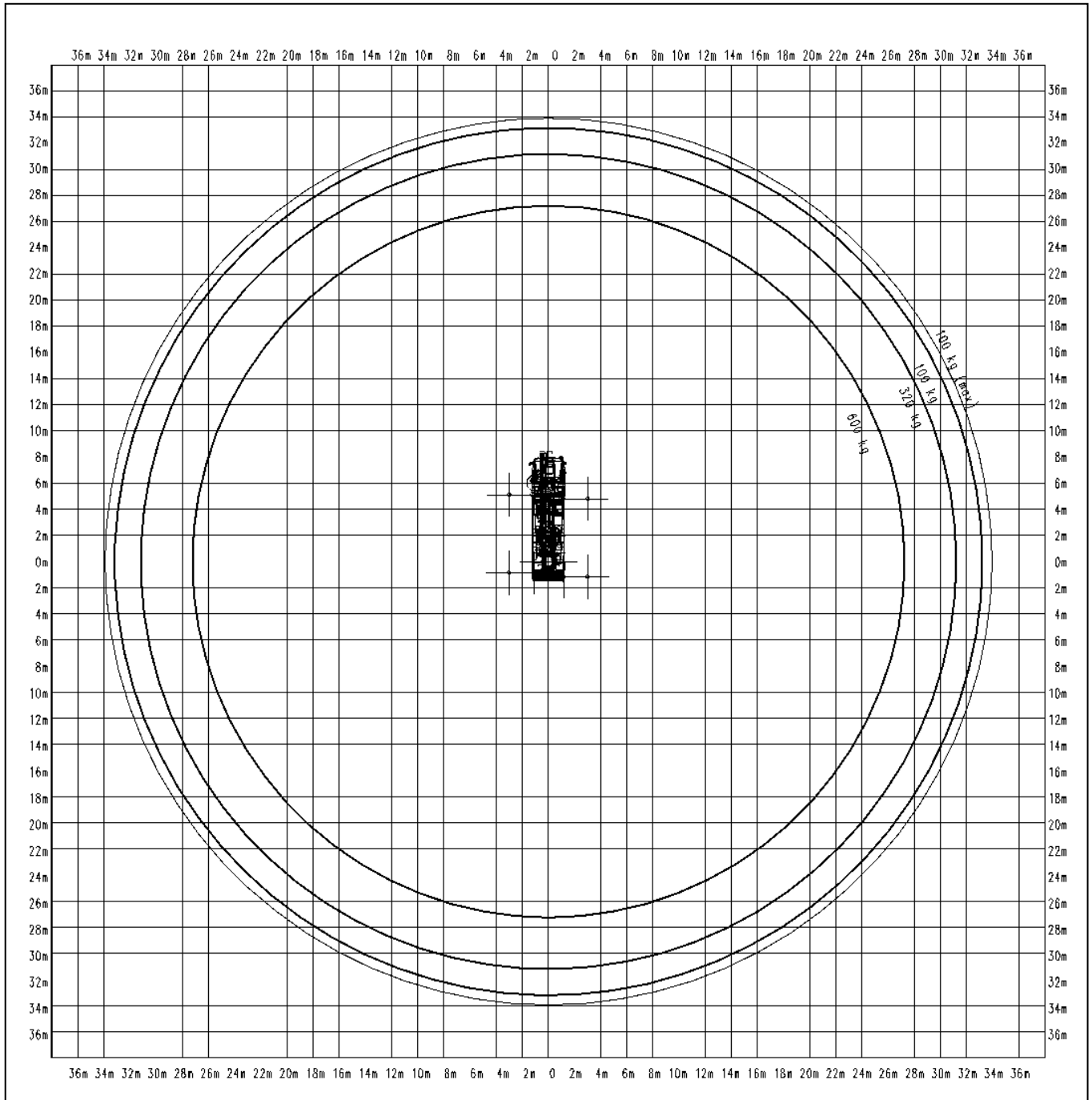

Palfinger P 480 Jumbo - NX

Set fra venstre

Udskydning af støtteudligger

Forreste venstre

100%

Forreste højre

100%

Bagerste

100%

venstre

100%

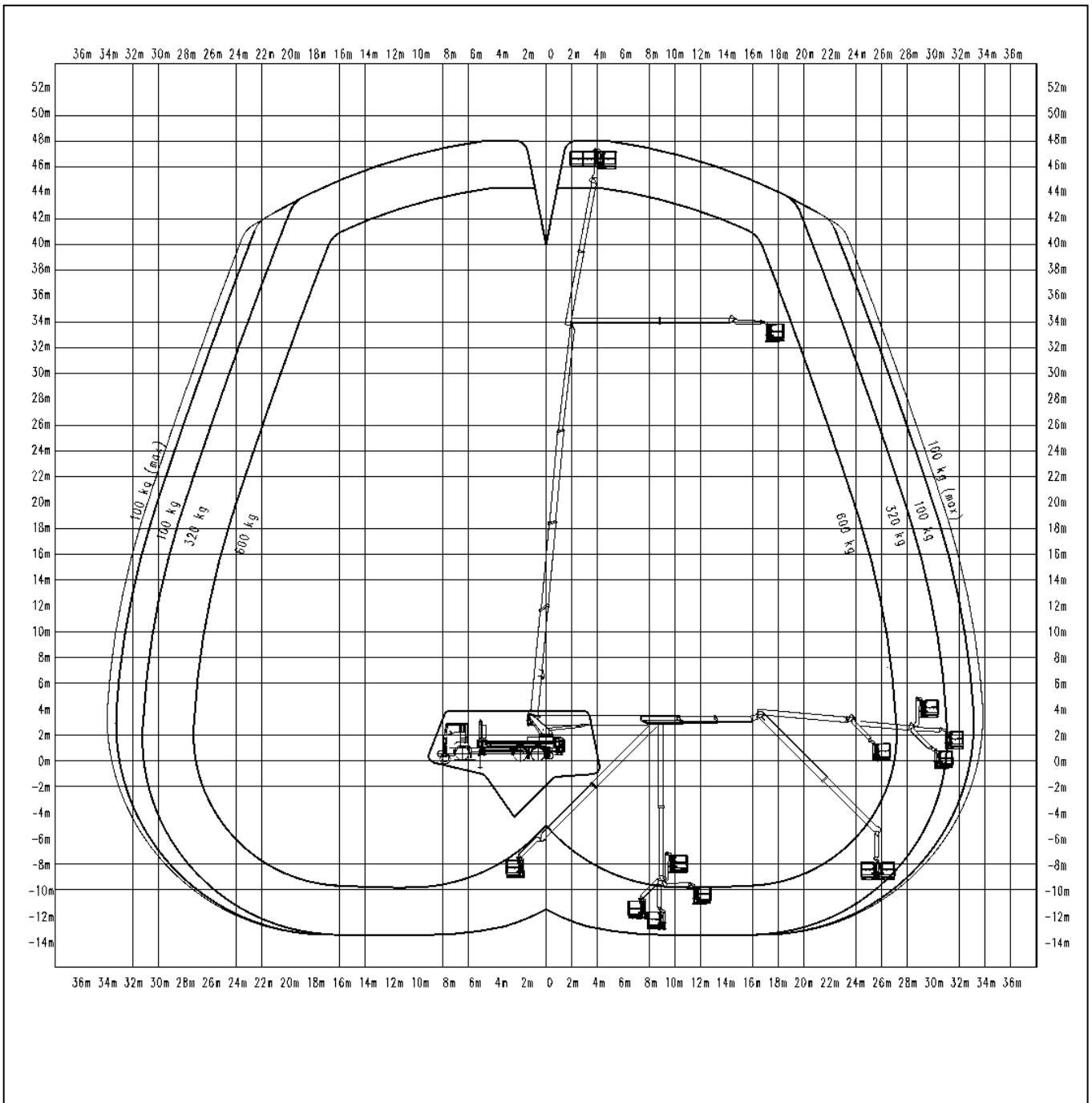

Palfinger P 480 Jumbo - NX

Set bagfra

Udskydning af støtteudligger

Forreste venstre

50%

Forreste højre

50%

Bagerste

50%

venstre

50%

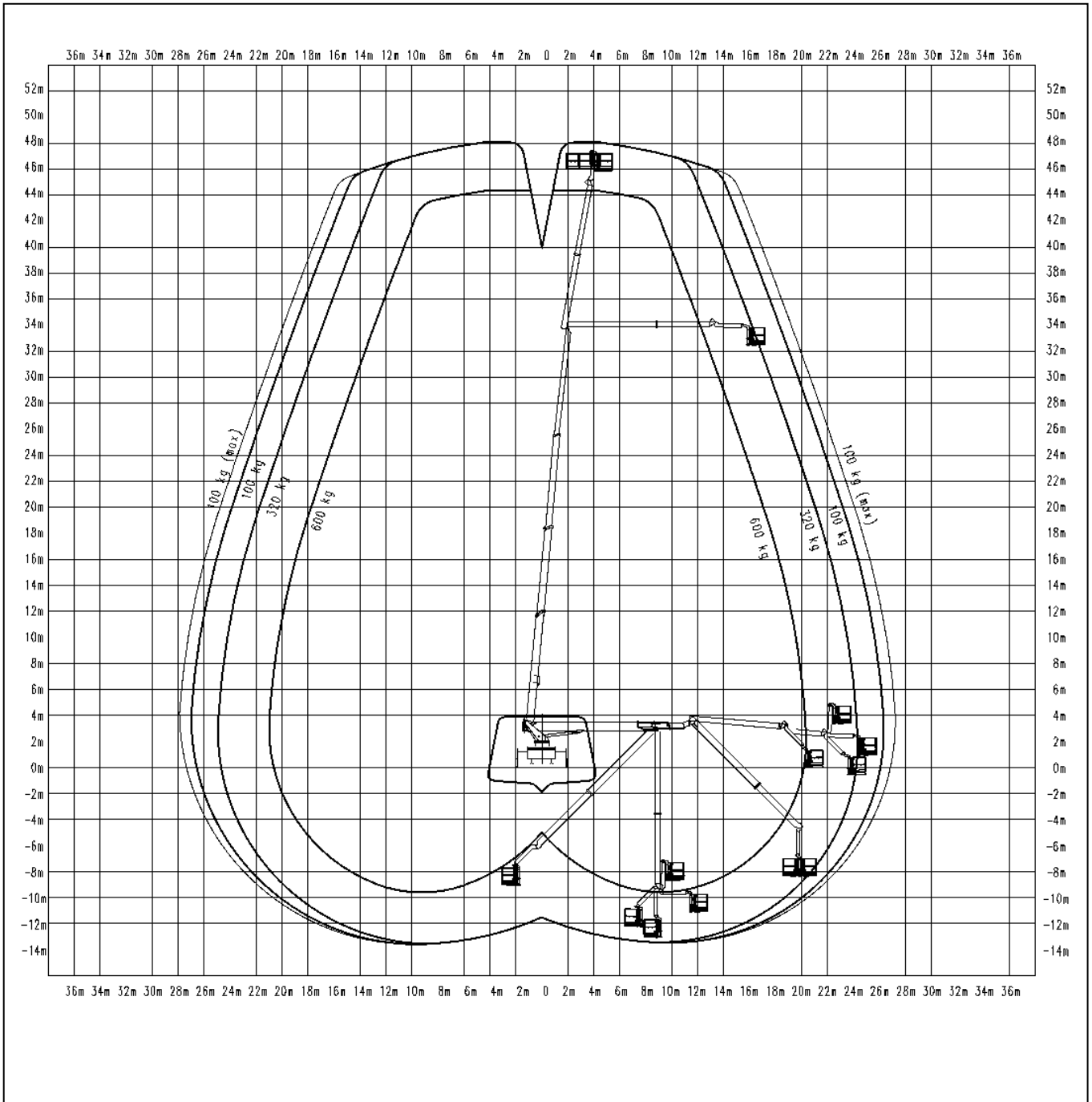

Palfinger P 480 Jumbo - NX

Set oppefra

Udskydning af støtteudligger

Forreste venstre

50%

Forreste højre

50%

Bagerste

50%

venstre

50%

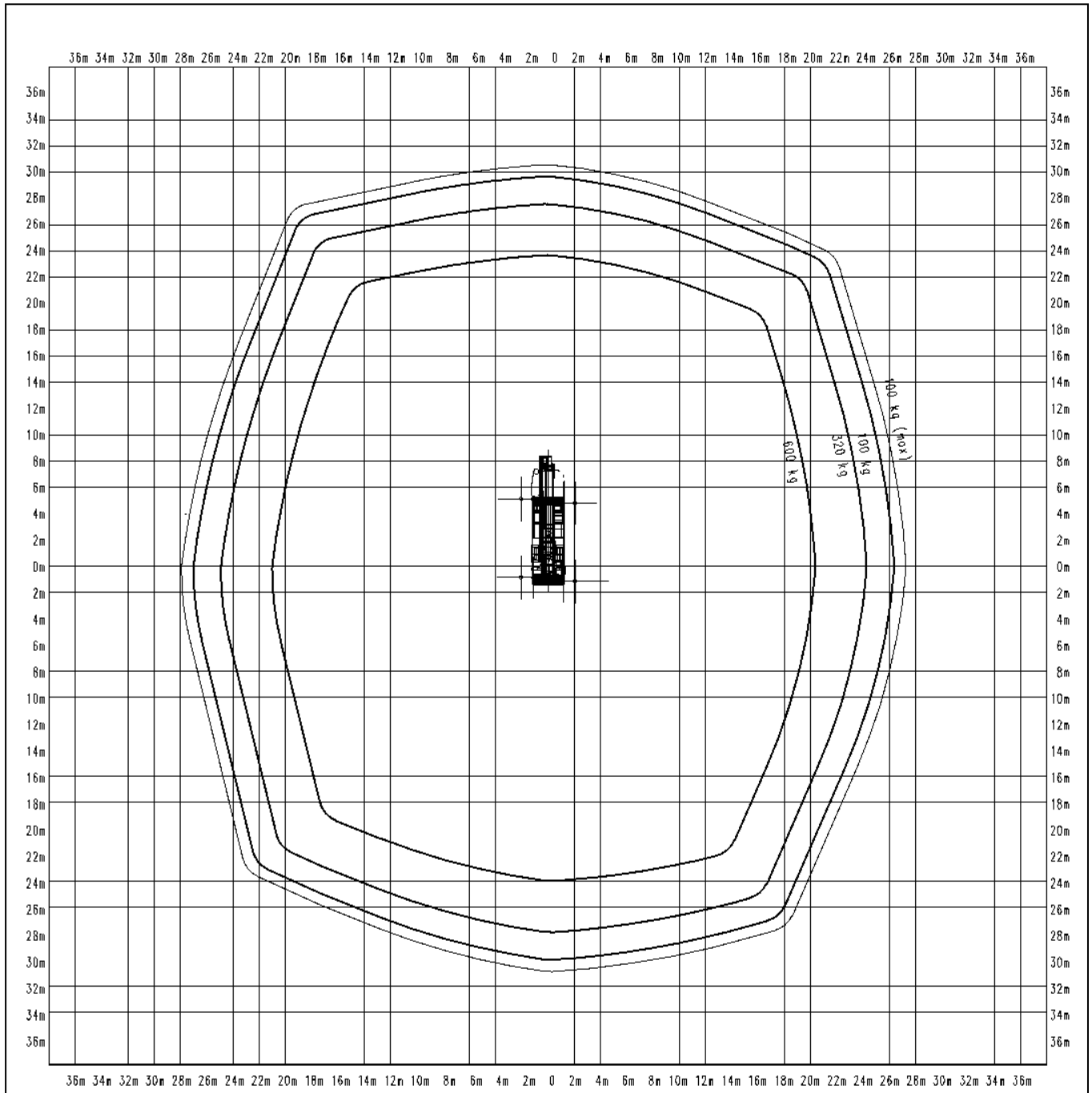

Palfinger P 480 Jumbo - NX

Set fra venstre

Udskydning af støtteudligger

Forreste venstre

50%

Forreste højre

50%

Bagerste

50%

venstre

50%

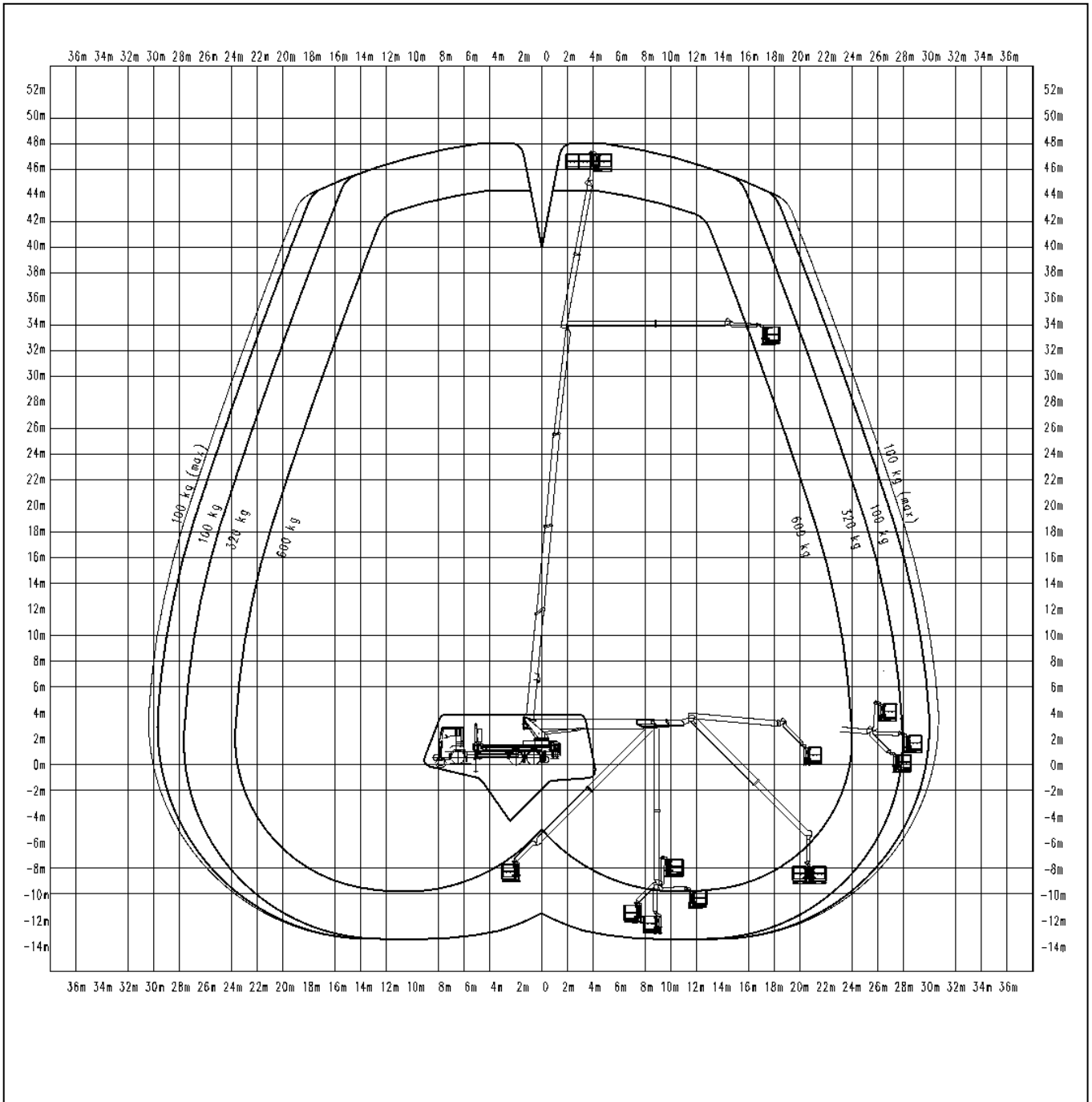

Palfinger P 480 Jumbo - NX

Set bagfra

Udskydning af støtteudligger

Forreste venstre

0%

Forreste højre

0%

Bagerste

0%

venstre

0%

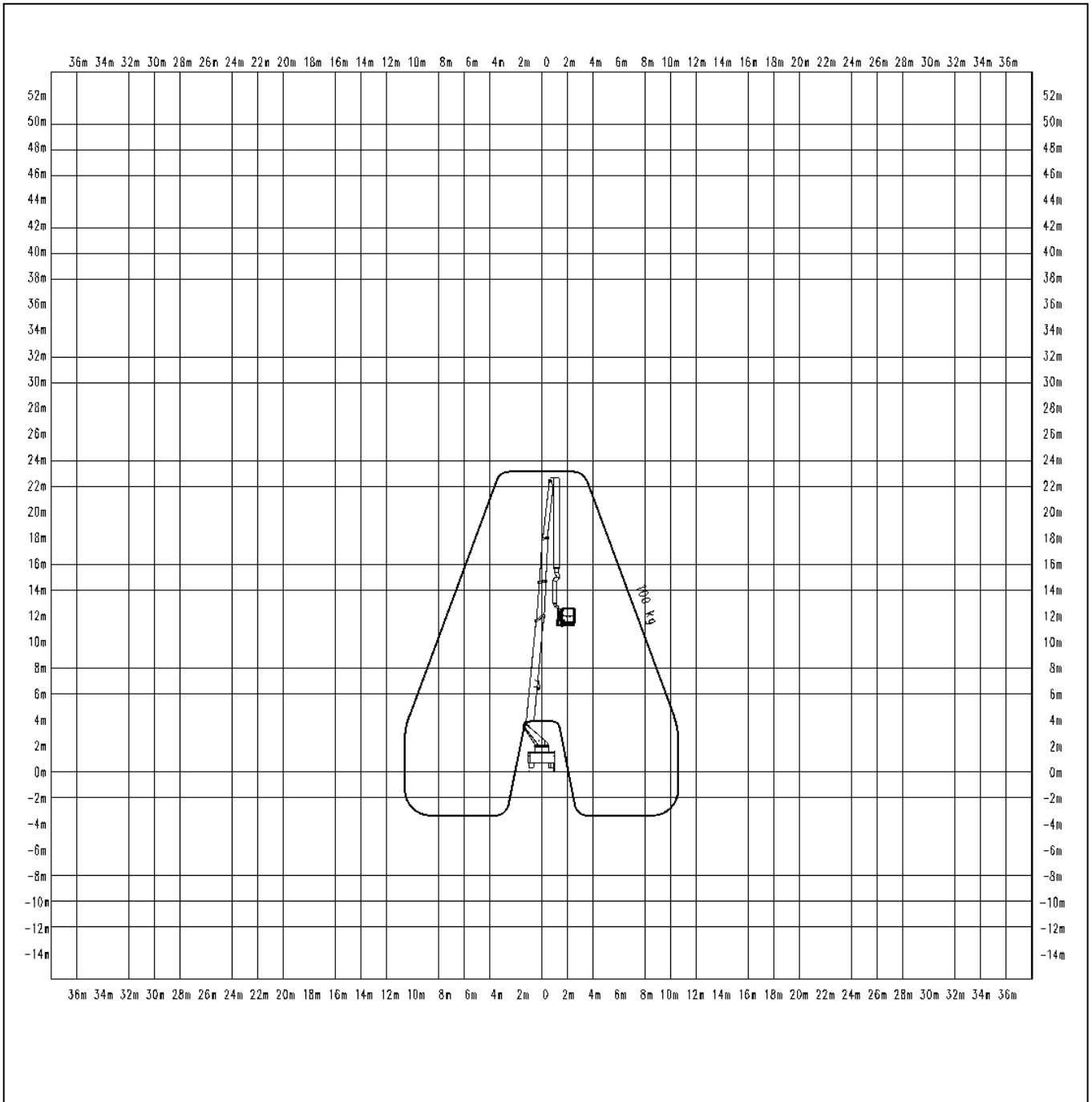

Palfinger P 480 Jumbo - NX

Set oppefra

Udskydning af støtteudligger

Forreste venstre

0%

Forreste højre

0%

Bagerste

0%

venstre

0%

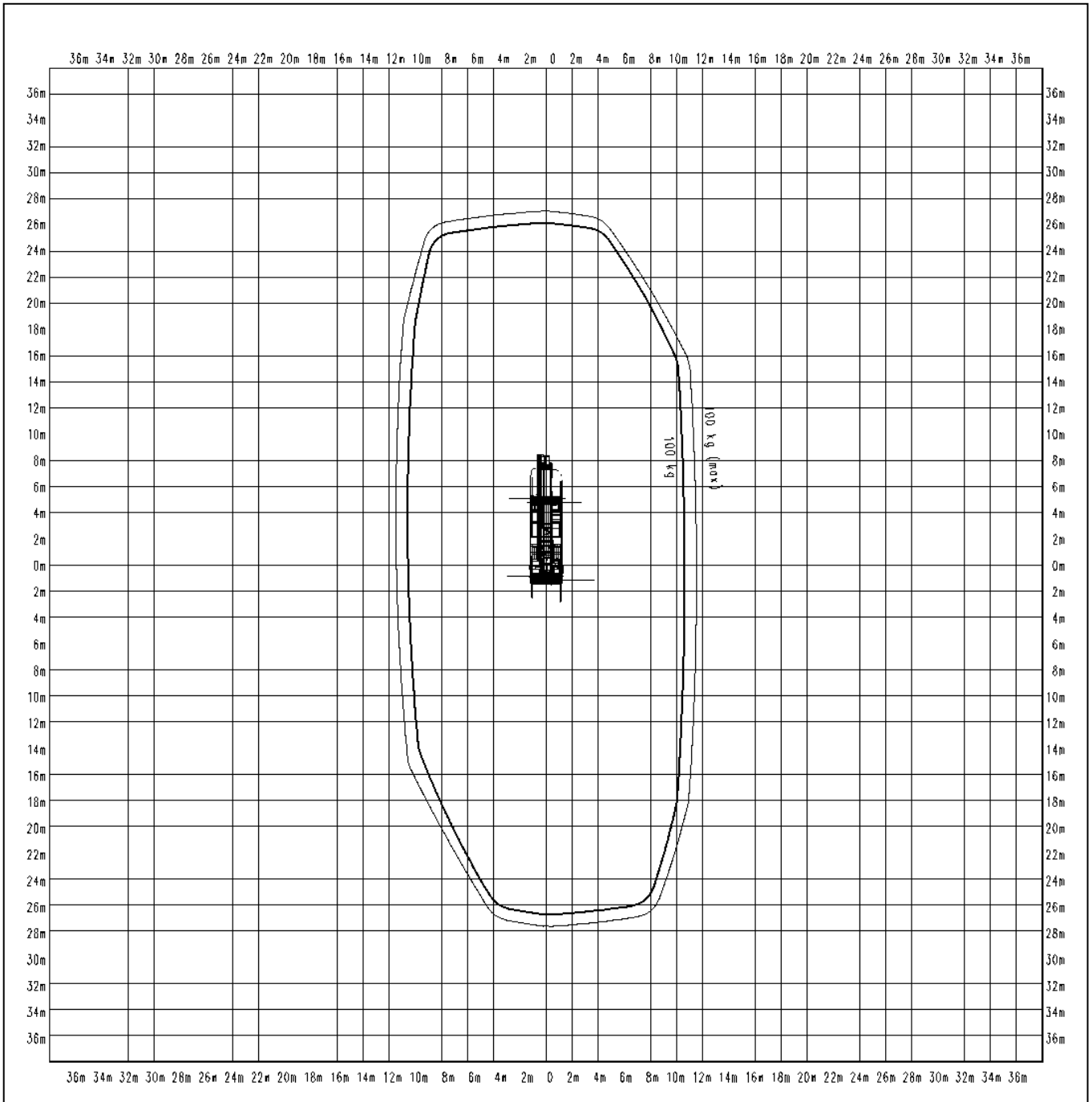

Palfinger P 480 Jumbo - NX

Set fra venstre

Udskydning af støtteudligger

Forreste venstre

0%

Forreste højre

0%

Bagerste

0%

venstre

0%

